



BAUER

FOR A GREEN WORLD

Pompe submersible **MAGNUM CSP/ESP**

La nouvelle pompe BAUER éblouit par son rendement et performance énorme, des nombreuses possibilités d'utilisation et une longue durée de vie.

Débit 80 m³/h avec une hauteur manométrique de 13 m et une vitesse de rotation de la turbine de 1.450 tours/min

Performance de broyage excellente

Nouvelle conception de l'outil de coupe en ferrochrome de grande valeur

Moteur submersible triphasé 4,0 – 5,5 – 7,5 kW, niveau d'isolation H (optionnel)

Haute rendement – niveau d'efficacité IE2

Protection thermique pour utilisation dans les stations de biogaz

Sécurité additionnelle garantie par une sonde de fuite (optionnel)

Augmentation de rendement de 30% par rapport à la concurrence

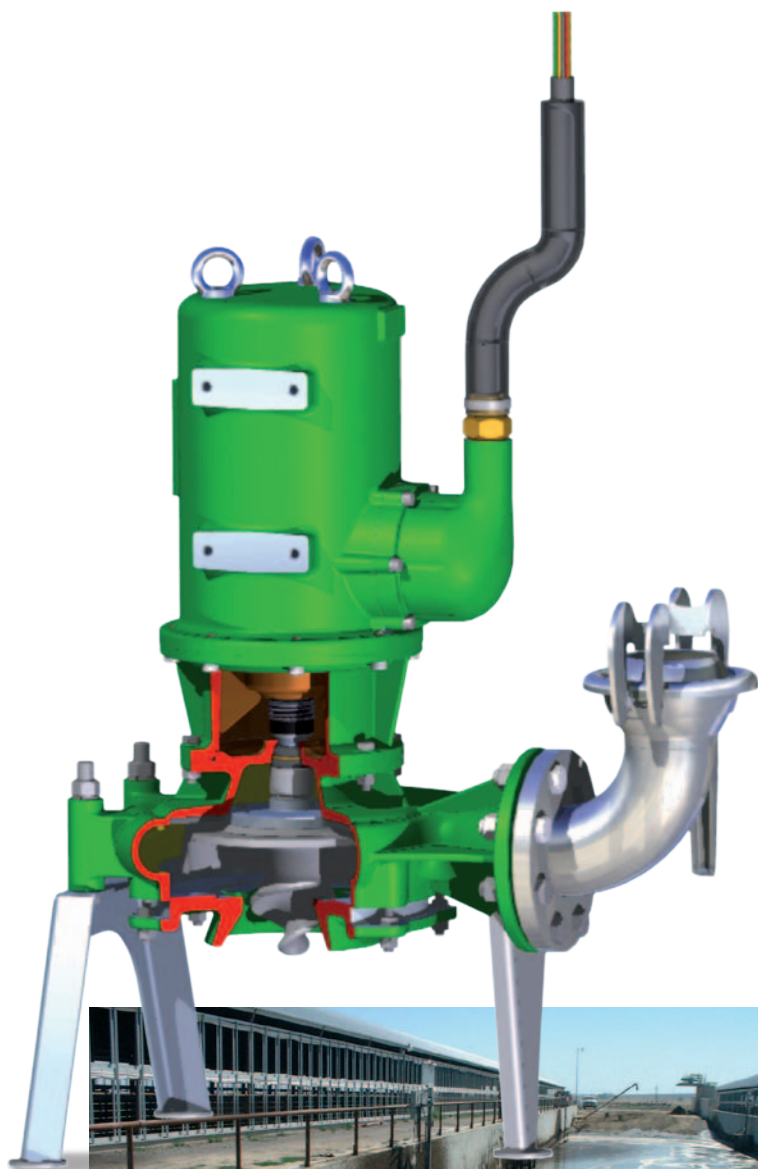



BAUER

FOR A GREEN WORLD

Pompe submersible MAGNUM CSP/ESP

Un concept de haute technologie unique de la pompe MAGNUM CSP

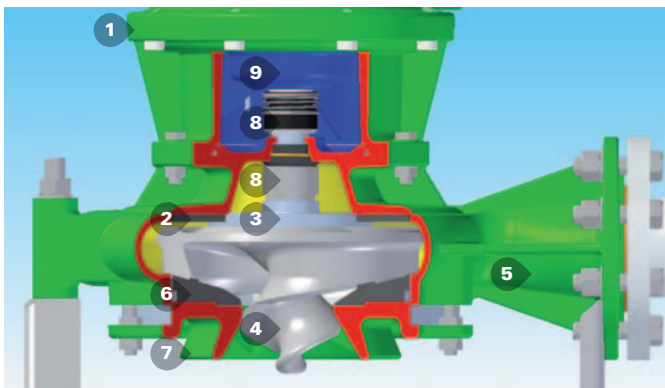

- 1 Moteur submersible
- 2 Disque d'usure
- 3 Bride
- 4 Turbine
- 5 Corps de pompe
- 6 Dispositif de coupe
- 7 Cloche aspiratrice
- 8 Garniture mécanique
- 9 Chambre à huile

Durée de vie prolongée

Le nouvel outil de coupe de la pompe MAGNUM CSP est réglable, facile à remplacer. En utilisant du ferrochrome nous prolongeons fortement la durée de vie de celui-ci.

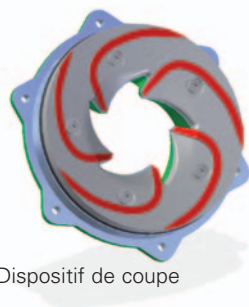

Dispositif de coupe

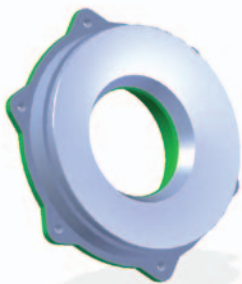

Cloche aspiratrice

Augmentation du rendement

La nouvelle conception de la cloche aspiratrice MAGNUM CSP assure une accélération de la vitesse d'aspiration et le débit du liquide.

Courbes MAGNUM CSP/ESP

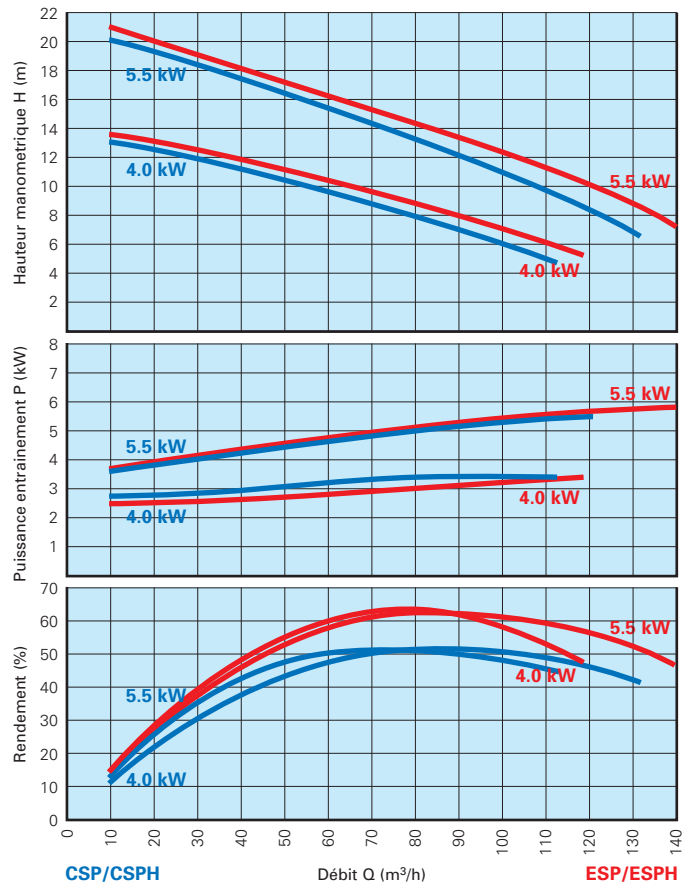

Pompe hacheuse submersible CSP avec système de coupe réglable

Modèle	Débit m³/h	Hauteur manometr. m	Puissance max. kW	Ampère max.	Nbre. tours max. min ⁻¹	Diamètre de sortie mm
CSP 4	20 – 100	12,3 – 5,9	4,0	8,1	1450	DN 80
CSP 5,5	20 – 120	19,2 – 8,2	5,5	10,7	1450	DN 80
CSP 7,5	20 – 120	19,2 – 8,2	7,5	14,9	1445	DN 80

La pompe CSP 7,5 / 50 Hz a les mêmes performances hydrauliques que la pompe CSP 5,5 mais un rendement de broyage bien supérieur.

Pompe non hacheuse submersible ESP sans système de coupe réglable

Modèle	Débit m³/h	Hauteur manometr. m	Puissance max. kW	Ampère max.	Nbre. tours max. min ⁻¹	Diamètre de sortie mm
ESP 4	20 – 100	13,0 – 7,0	4,0	8,1	1450	DN 80
ESP 5,5	20 – 120	20,0 – 9,8	5,5	10,7	1450	DN 80

Votre concessionnaire :

Röhren- und Pumpenwerk BAUER Ges.m.b.H.
8570 Voitsberg, Autriche
Tel. +43 3142 200-0
Fax +43 3142 200-320 / -340
sales@bauer-at.com
www.bauer-at.com

A BAUER Group company

